

Zulassungsstelle für Bauprodukte und Bauarten

Bautechnisches Prüfamt

Eine vom Bund und den Ländern
gemeinsam getragene Anstalt des öffentlichen Rechts

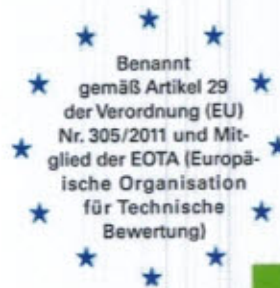

Europäische Technische Bewertung

ETA-11/0290
vom 30. September 2016

Allgemeiner Teil

Technische Bewertungsstelle, die die Europäische Technische Bewertung ausstellt

Handelsname des Bauprodukts

Produktfamilie,
zu der das Bauprodukt gehört

Hersteller

Herstellungsbetrieb

Diese Europäische Technische Bewertung enthält

Diese Europäische Technische Bewertung wird gemäß der Verordnung (EU) Nr. 305/2011 auf der Grundlage von

Deutsches Institut für Bautechnik

TOGE Springdübel TS-6

Wegkontrolliert spreizender Dübel aus galvanisch verzinktem Stahl für die Verwendung als Mehrfachbefestigungen von nichttragenden Systemen in Beton

TOGE Dübel GmbH & Co. KG
Illesheimer Straße 10
90431 Nürnberg
DEUTSCHLAND

TOGE Dübel GmbH & Co. KG

9 Seiten, davon 3 Anhänge, die fester Bestandteil dieser Bewertung sind.

Leitlinie für die europäisch technische Zulassung für "Metalldübel zur Verankerung im Beton" ETAG 001 Teil 6: "Dübel für die Verwendung als Mehrfachbefestigung von nichttragenden Systemen", August 2010, verwendet als Europäisches Bewertungsdokument (EAD) gemäß Artikel 66 Absatz 3 der Verordnung (EU) Nr. 305/2011, ausgestellt.

Die Europäische Technische Bewertung wird von der Technischen Bewertungsstelle in ihrer Amtssprache ausgestellt. Übersetzungen dieser Europäischen Technischen Bewertung in andere Sprachen müssen dem Original vollständig entsprechen und müssen als solche gekennzeichnet sein.

Diese Europäische Technische Bewertung darf, auch bei elektronischer Übermittlung, nur vollständig und ungekürzt wiedergegeben werden. Nur mit schriftlicher Zustimmung der ausstellenden Technischen Bewertungsstelle kann eine teilweise Wiedergabe erfolgen. Jede teilweise Wiedergabe ist als solche zu kennzeichnen.

Die ausstellende Technische Bewertungsstelle kann diese Europäische Technische Bewertung widerrufen, insbesondere nach Unterrichtung durch die Kommission gemäß Artikel 25 Absatz 3 der Verordnung (EU) Nr. 305/2011.

Besonderer Teil

1 Technische Beschreibung des Produkts

Der TOGE Springdübel TS-6 ist ein Dübel aus galvanisch verzinktem Stahl, der in ein Bohrloch gesetzt und durch wegkontrollierte Verspreizung verankert wird.

Produkt und Produktbeschreibung sind in Anhang A dargestellt.

2 Spezifizierung des Verwendungszwecks gemäß dem anwendbaren Europäischen Bewertungsdokument

Von den Leistungen in Abschnitt 3 kann nur ausgegangen werden, wenn der Dübel entsprechend den Angaben und unter den Randbedingungen nach Anhang B verwendet wird.

Die Prüf- und Bewertungsmethoden, die dieser Europäischen Technischen Bewertung zu Grunde liegen, führen zur Annahme einer Nutzungsdauer des Dübels von mindestens 50 Jahren. Die Angabe der Nutzungsdauer kann nicht als Garantie des Herstellers verstanden werden, sondern ist lediglich ein Hilfsmittel zur Auswahl des richtigen Produkts in Bezug auf die angenommene wirtschaftlich angemessene Nutzungsdauer des Bauwerks.

3 Leistung des Produkts und Angaben der Methoden ihrer Bewertung

3.1 Mechanische Festigkeit und Standsicherheit (BWR 1)

Die wesentlichen Merkmale bezüglich mechanischer Festigkeit und Standsicherheit sind unter der Grundanforderung Sicherheit bei der Nutzung erfasst.

3.2 Brandschutz (BWR 2)

Wesentliches Merkmal	Leistung
Brandverhalten	Der Dübel erfüllt die Anforderungen der Klasse A1
Feuerwiderstand	Leistung nicht bewertet

3.3 Sicherheit bei der Nutzung (BWR 4)

Wesentliches Merkmal	Leistung
Charakteristische Werte des Widerstandes gegen Zug- und Querbeanspruchung	Siehe Anhang C 1

4 Angewandtes System zur Bewertung und Überprüfung der Leistungsbeständigkeit mit der Angabe der Rechtsgrundlage

Gemäß der Leitlinie für die europäische technische Zulassung ETAG 001, April 2013 verwendet als Europäisches Bewertungsdokument (EAD) gemäß Artikel 66 Absatz 3 der Verordnung (EU) Nr. 305/2011 gilt folgende Rechtsgrundlage: [97/161/EG].

Folgendes System ist anzuwenden: 2+

5 Für die Durchführung des Systems zur Bewertung und Überprüfung der Leistungsbeständigkeit erforderliche technische Einzelheiten gemäß anwendbarem Europäischen Bewertungsdokument

Technische Einzelheiten, die für die Durchführung des Systems zur Bewertung und Überprüfung der Leistungsbeständigkeit notwendig sind, sind Bestandteil des Prüfplans, der beim Deutschen Institut für Bautechnik hinterlegt ist.

Ausgestellt in Berlin am 30. September 2016 vom Deutschen Institut für Bautechnik

Andreas Kummerow
i. V. Abteilungsleiter

Beglaubigt



Produkt und Einbauzustand

Einbauzustand

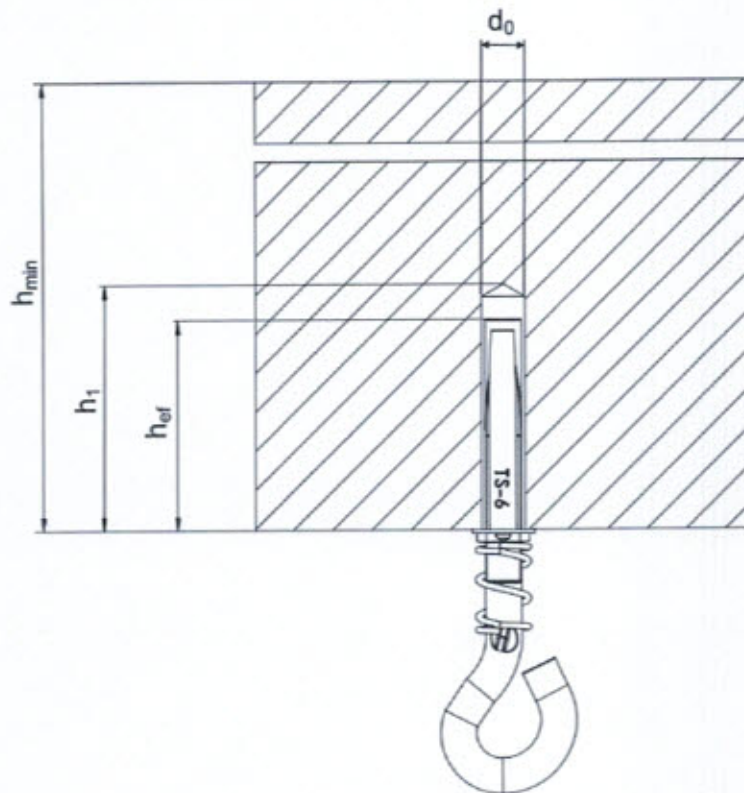

h_{ef} = effektive Verankerungstiefe
 h_1 = Bohrlochtiefe
 h_{min} = Bauteildicke

TOGE Springdübel TS-6

Produktbeschreibung

Produkt und Einbauzustand

Anhang A 1

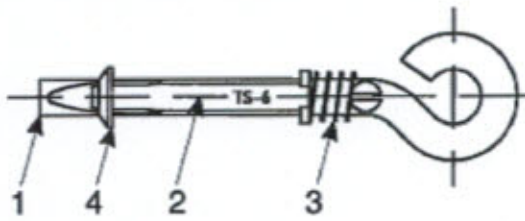

1 Dübelchaft

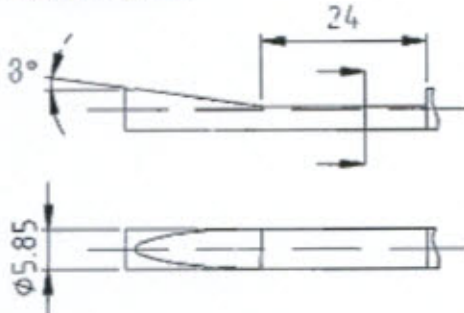

3 Druckfeder



4 Klemmring



2 Spreizkeil



Tabelle A 1: Werkstoffe

Werkstoff			
Stahl EN 10263-4 galvanisch verzinkt nach EN ISO 4042			
Nominelle charakteristische Streckgrenze	f_{yk}	[N/mm ²]	150
Nominelle charakteristische Zugfestigkeit	f_{uk}	[N/mm ²]	300

Tabelle A 2: Abmessungen

Dübelgröße		TS-6
Keillänge	[mm]	35
Schaftlänge	[mm]	85

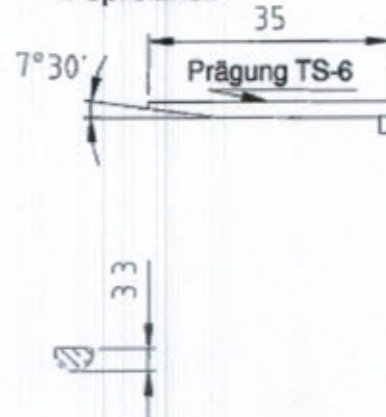
TOGE Springdübel TS-6

Produktbeschreibung

Werkstoffe und Ausführungen

Anhang A 2

Angaben zum Verwendungszweck

Beanspruchung der Verankerung:

- statische und quasi-statische Beanspruchung,
- Nur für die Mehrfachbefestigung nichttragender Systeme nach ETAG 001, Teil 6

Verankerungsgrund:

- bewehrter und unbewehrter Normalbeton gemäß EN 206-1:2000-12
- Festigkeitsklasse C20/25 bis C50/60 entsprechend EN 206-1:2000-12
- gerissener und ungerissener Beton

Anwendungsbedingungen (Umweltbedingungen):

- Bauteile unter den Bedingungen trockener Innenräume

Bemessung:

- Die Bemessung der Verankerung erfolgt unter der Verantwortung eines auf dem Gebiet der Verankerungen und des Betonbaus erfahrenen Ingenieurs,
- Unter Berücksichtigung der zu verankernden Lasten sind prüfbare Berechnungen und Konstruktionszeichnungen anzufertigen (z.B. Lage des Dübels zur Bewehrung oder zu den Auflagern, usw.),
- Die Bemessung der Verankerungen unter statischen und quasi statischen Lasten erfolgt für das Bemessungsverfahren C nach:
 - ETAG 001, Anhang C, Ausgabe August 2010 oder
 - Bemessungsmethode C, CEN/TS 1992-4:2009.

Einbau:

- in hammergebohrte Löcher,
- der Verankerung durch entsprechend geschultes Personal und unter Aufsicht des Bauleiters,

TOGE Springdübel TS-6

Verwendungszweck

Spezifikation

Anhang B 1

Tabelle B 1: Montageparameter

Dübelgröße			TS-6
Nenn Durchmesser	d_0	[mm]	6,0
Bohrerschneidendurchmesser	$d_{cut} \leq$	[mm]	6,40
Bohrlochtiefe	$h_1 \geq$	[mm]	40
Effektive Verankerungstiefe	$h_{ef} \geq$	[mm]	33
Mindestbauteildicke	h_{min}	[mm]	80
Minimaler Randabtsand	c_{min}	[mm]	100
Minimaler Achsabtsand	s_{min}	[mm]	200

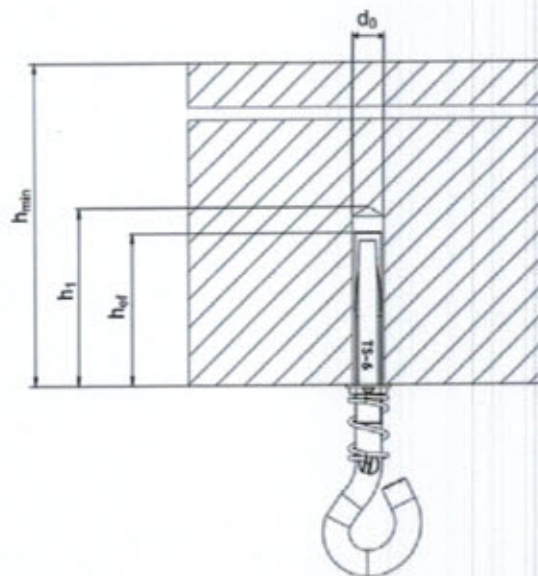

Montageanleitung

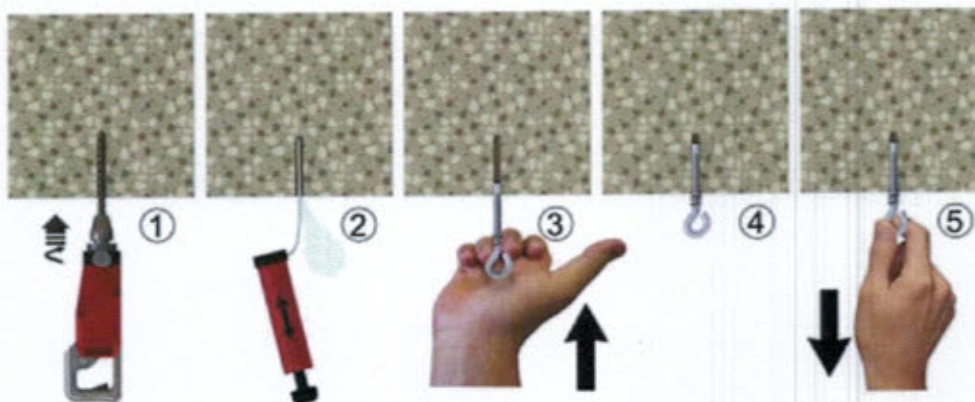

TOGE Springdübel TS-6

Verwendungszweck

Montageparameter und Montageanleitung

Anhang B 2

**Tabelle C 1: Charakteristische Werte für Bemessungsverfahren C nach ETAG 001,
Anhang C oder Bemessungsmethode C nach CEN/TS 1992-4**

Dübelgröße			TS-6
Für alle Lastrichtungen und Versagensarten			
Charakteristische Tragfähigkeit im gerissenen und ungerissenen Beton C20/25 bis C50/60	F_{Rk}	[kN]	1,1
Randabstand	$c_{cr,N} = c_{min} \geq$	[mm]	100
Achsabstand	$s_{cr,N} = s_{min} \geq$	[mm]	200
Teilsicherheitsbeiwert	$\gamma_2^{1)} = \gamma_{inst}^{2)}$	[-]	1,0

¹⁾ Parameter relevant nur für die Bemessung nach ETAG 001, Anhang C

²⁾ Parameter relevant nur für die Bemessung nach CEN/TS 1992-4:2009

TOGE Springdübel TS-6

Leistungsmerkmale

Charakteristische Werte für Bemessungsverfahren C nach ETAG 001 oder Bemessungsmethode C nach CEN/TS 1992-4

Anhang C 1